

# MONTAGEANLEITUNG

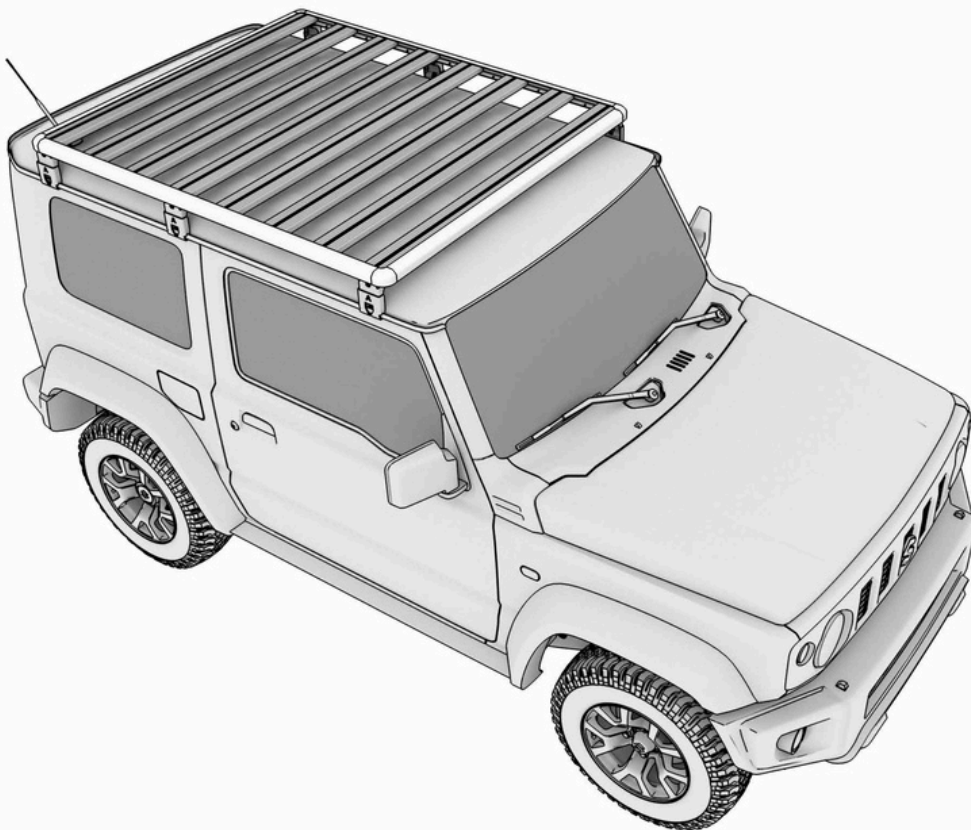

MONTAGEANLEITUNG SUZUKII JIMNY

Vielen Dank für den Kauf des Airholder Dachträgers  
Bevor Sie mit der Montage beginnen, nehmen Sie sich bitte einen Moment Zeit, um die Montageanleitung durchzulesen und zu überprüfen, ob alle Komponenten vorhanden sind.

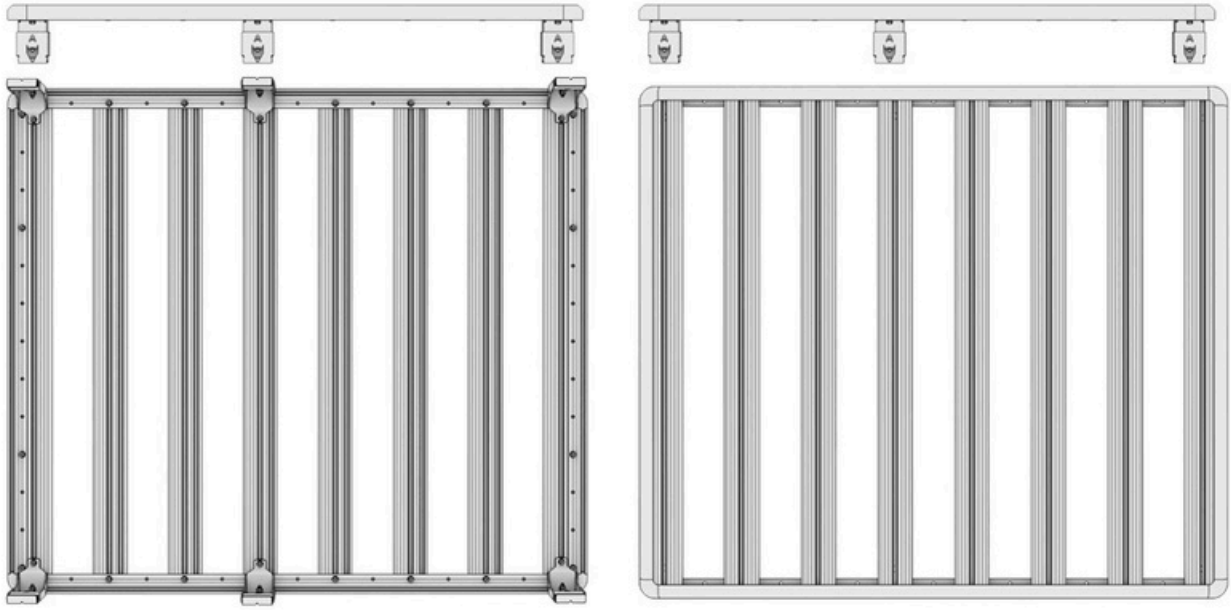

### Haftungsausschluss für den Airholder Dachträger WICHTIGER SICHERHEITSHINWEIS



Es ist unbedingt erforderlich, dass Ihr Airholder Dachträger korrekt montiert und fest an Ihrem Fahrzeug befestigt wird. Eine unsachgemäße Installation oder unzureichende Sicherung kann zu Unfällen, schweren Verletzungen oder sogar Todesfällen führen.

#### Verantwortung des Benutzers Ordnungsgemäße Installation:

Sie sind dafür verantwortlich, sicherzustellen, dass jedes Bauteil des Airholder Dachträgers korrekt montiert und fest an Ihrem Fahrzeug befestigt ist. Lesen Sie vor der Installation oder Nutzung alle mit Ihrem Airholder-Produkt bereitgestellten Anleitungen und Sicherheitshinweise sorgfältig durch und machen Sie sich vollständig damit vertraut.

#### Regelmäßige Inspektion:

Überprüfen Sie vor jeder Verwendung sämtliche Befestigungen und inspizieren Sie das Produkt regelmäßig auf notwendige Anpassungen, Abnutzungserscheinungen oder Schäden. Beheben Sie erkannte Probleme (z. B. lockere Befestigungselemente oder Verschleißspuren) umgehend, bevor Sie den Dachträger weiter benutzen.

#### Professionelle Unterstützung in Anspruch nehmen:

Wenn Sie Schwierigkeiten haben, die Installationsanweisungen zu verstehen, oder wenn Ihnen mechanische Erfahrung fehlt, wenden Sie sich an einen professionellen Monteur oder eine andere qualifizierte Person, um eine sichere und ordnungsgemäße Installation zu gewährleisten.

#### Haftungsbeschränkung:

Airholder übernimmt keine Verantwortung für Schäden, die durch eine Installation oder Nutzung des Produkts entgegen diesen Anweisungen entstehen. Bitte kontaktieren Sie uns, wenn Sie Fragen oder Bedenken bezüglich der Installation Ihres Airholder-Dachträgers haben. Durch die Verwendung des Airholder-Dachträgers bestätigen Sie, dass Sie die bereitgestellten Warnhinweise und Anweisungen gelesen und verstanden haben und die volle Verantwortung für die ordnungsgemäße Installation sowie Nutzung übernehmen.

## Komplettsset

## Teile:

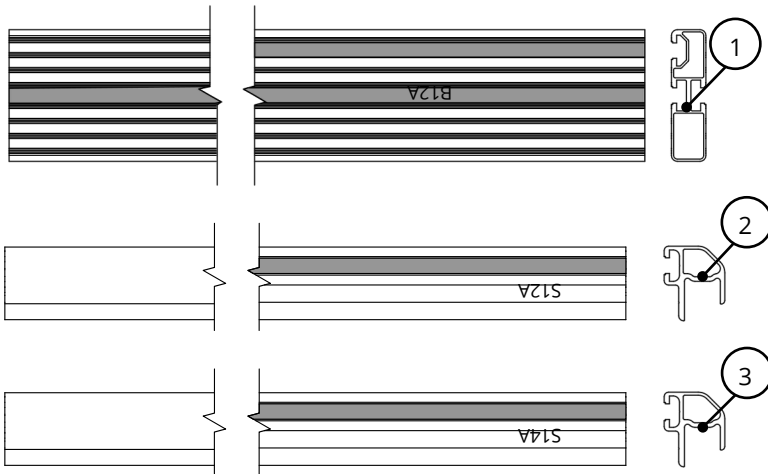

1. B profile 1287 mm - 8 stk.
2. S profile 1230 mm - 2 stk.
3. S profile 1430 mm - 2 stk.
4. Scheiben DIN 125 M8 - 40 stk.
5. Zylinderkopfschraube M8x14 - 40 stk.
6. Zylinderkopfschraube M6x20 - 6 stk.
7. Käfigmutter M6 - 6 stk.
8. Nutenstein M8 - 40 stk.
9. Ecke Aluminium - 4 stk.
10. Scheiben DIN 125 M6 - 6 stk.
11. Halterung 1 - 6 stk.
12. Halterung 2 - 6 stk.
13. Gummiunterlage - 6 stk.
14. Schraubensicherung - 1 stk.

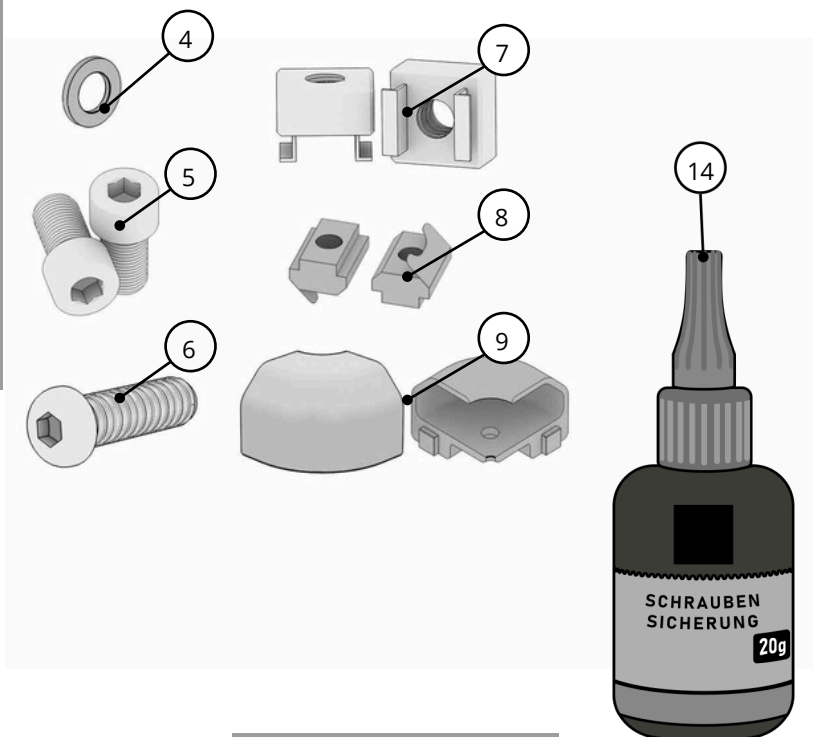

## ZUSAMMENBAU

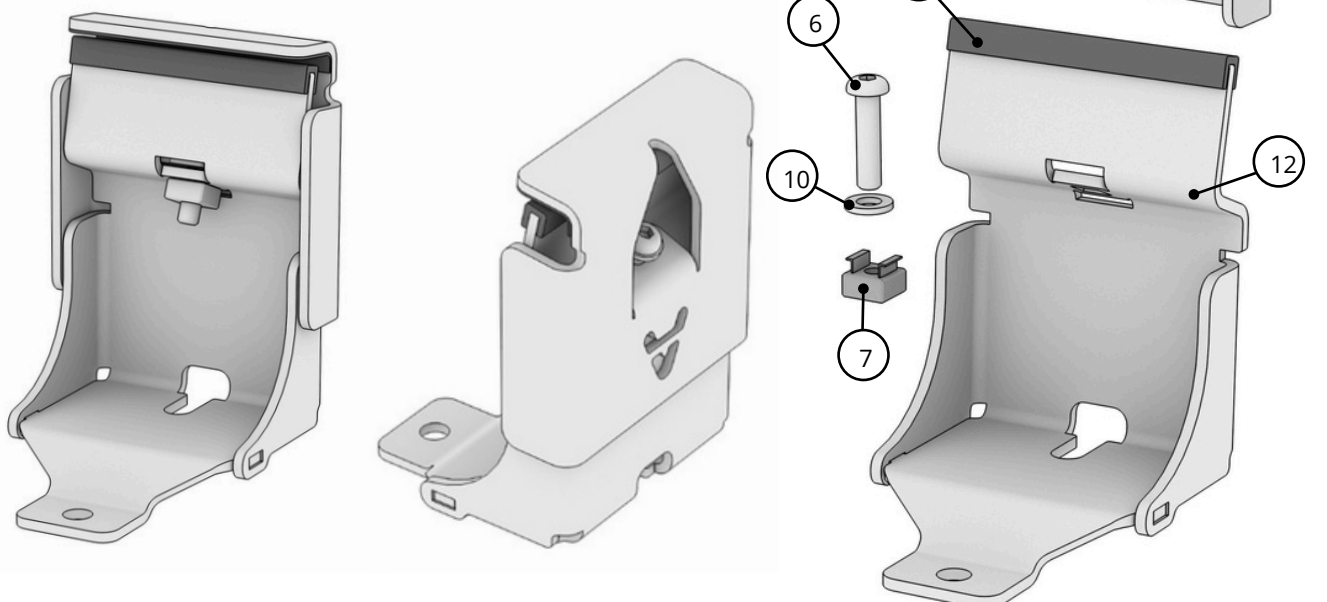

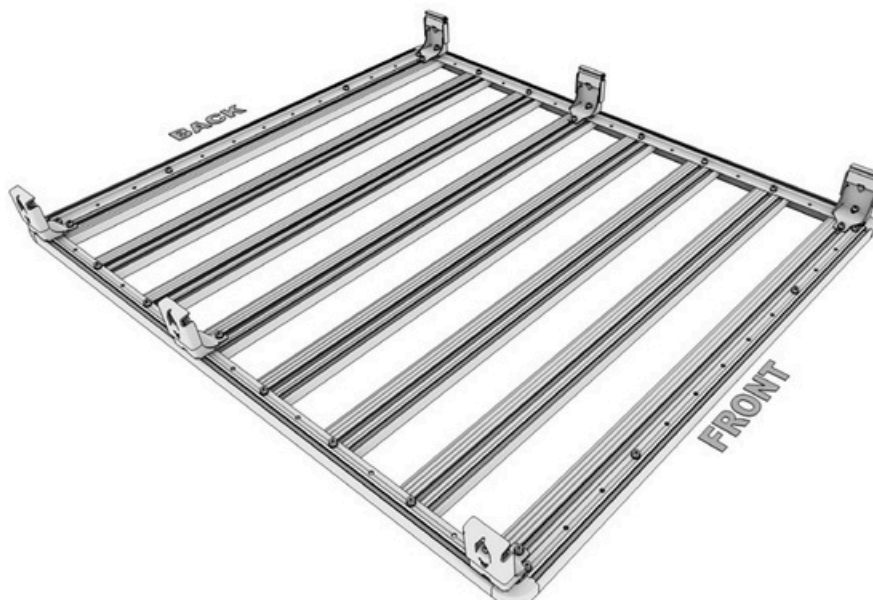
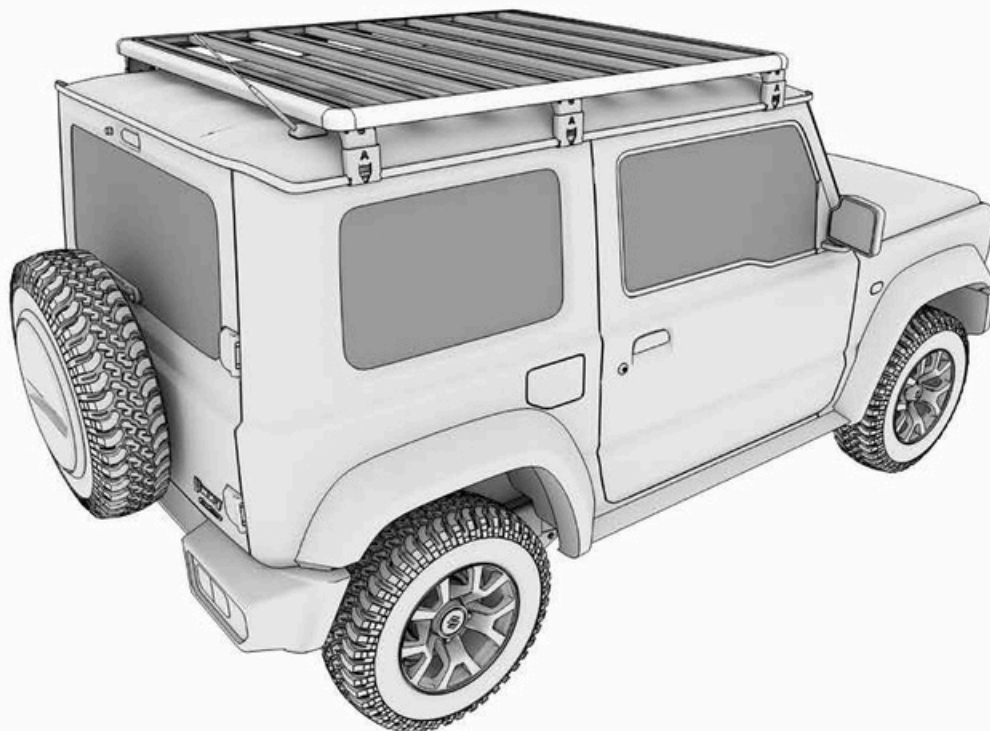

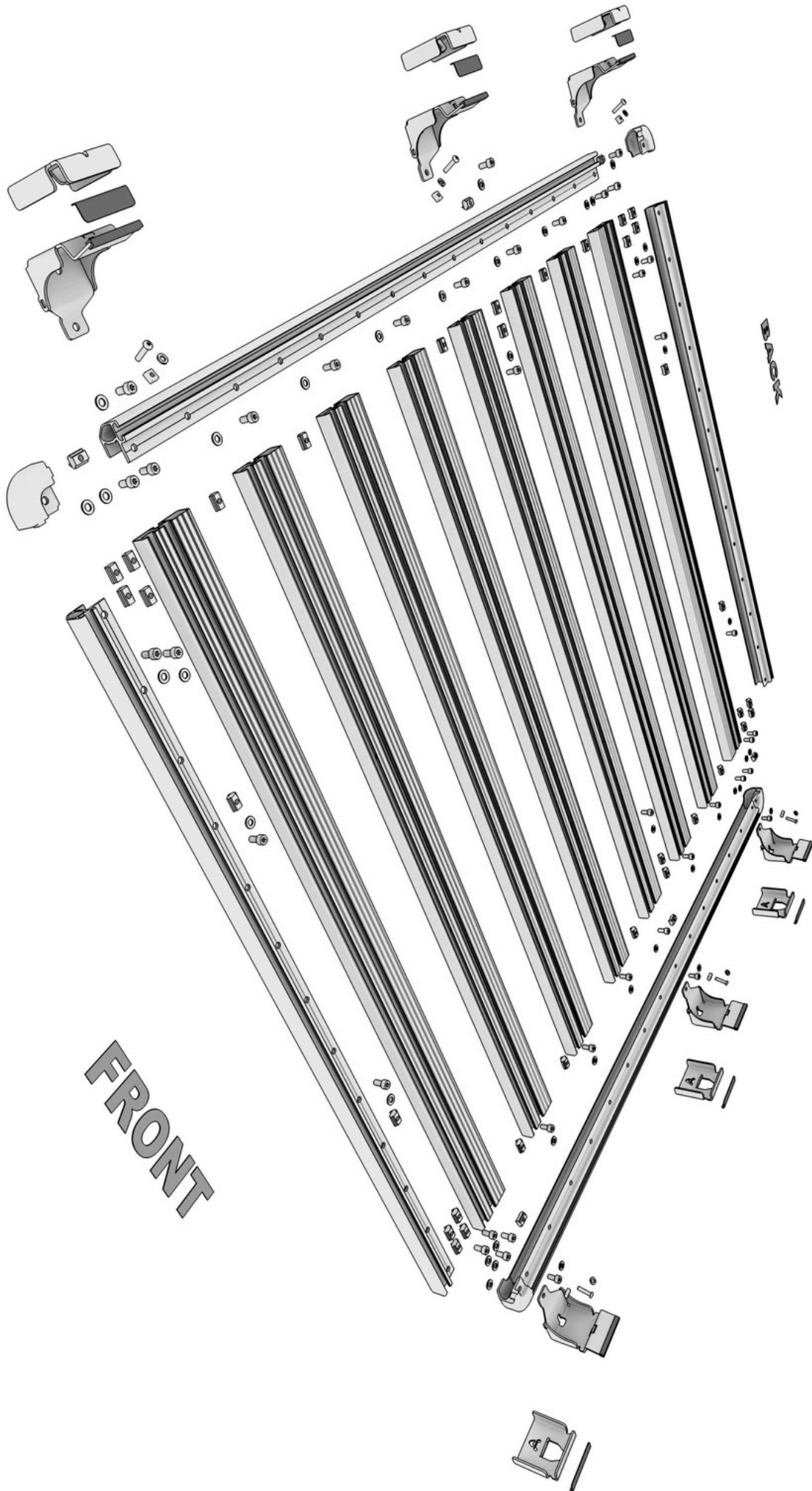

FRONT

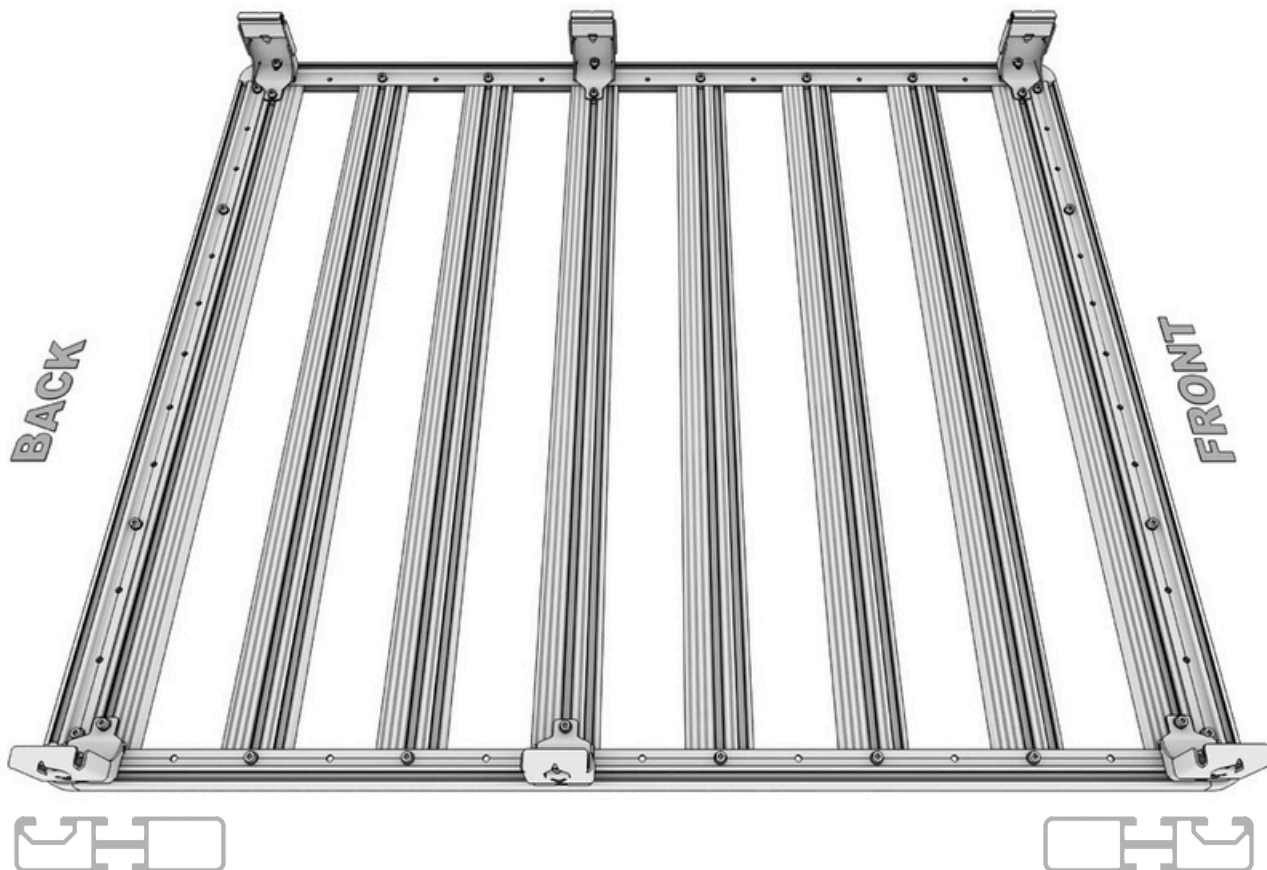

Alle übrigen B-Profile nach vorne

Erstes B-Profil nach hinten

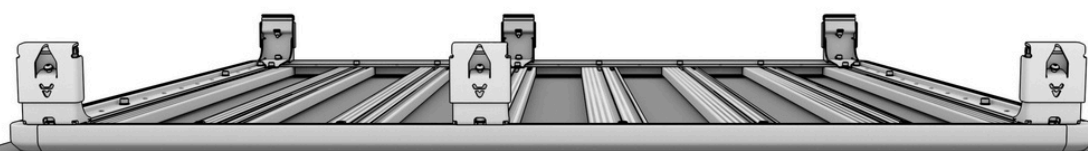

Montieren Sie den Dachträger verkehrt herum auf einer ebenen, waagerechten Fläche, um Verformung und Spiel zu vermeiden.

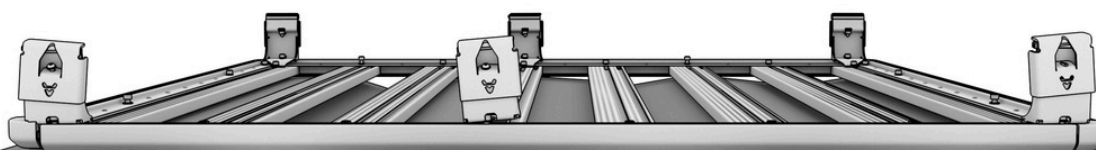

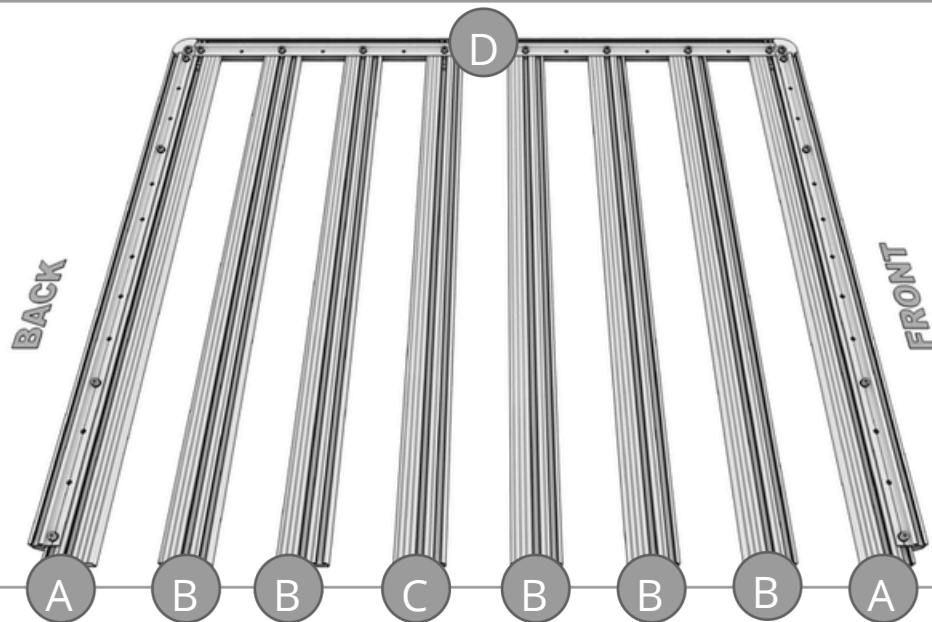
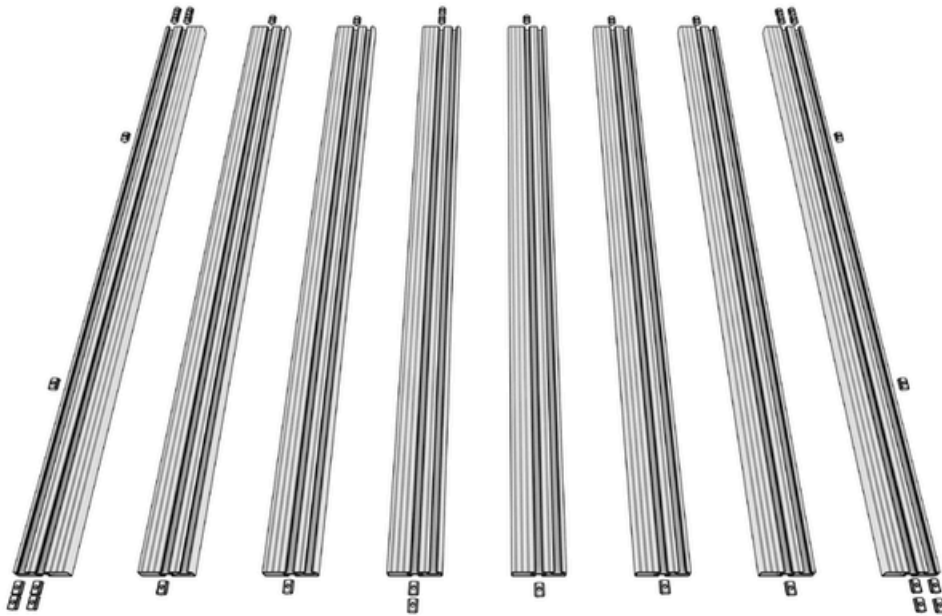

So fügen Sie T-Nutensteine in Ihre Profile ein



### Methode 1

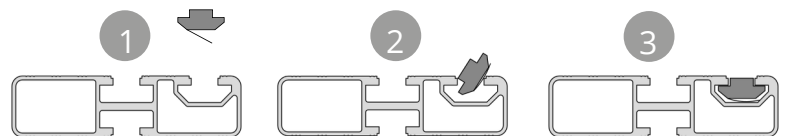
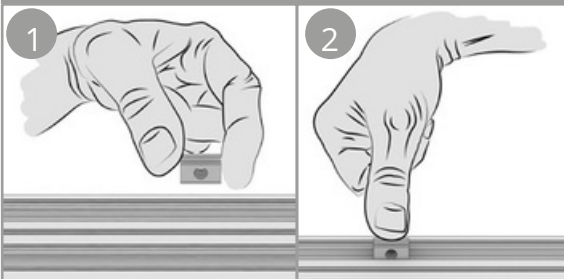

### Methode 2





D

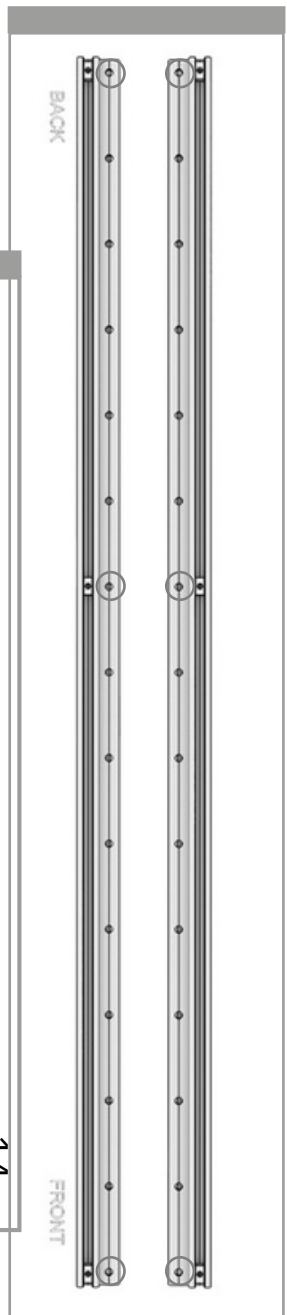
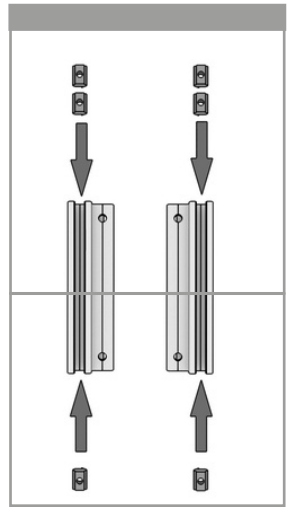

C

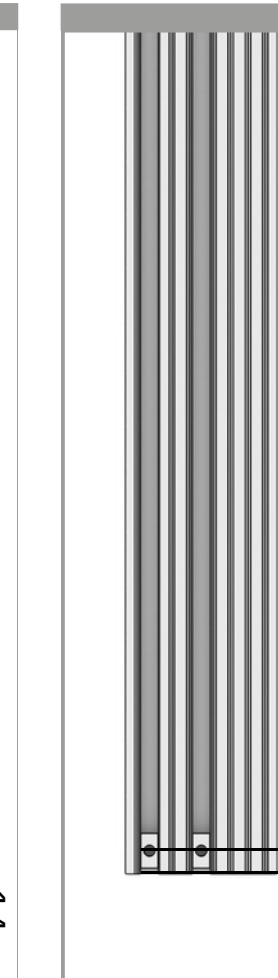
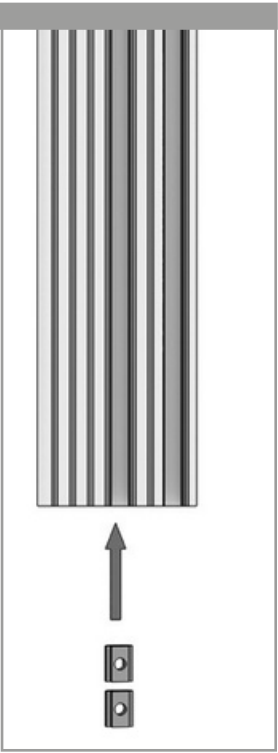

B

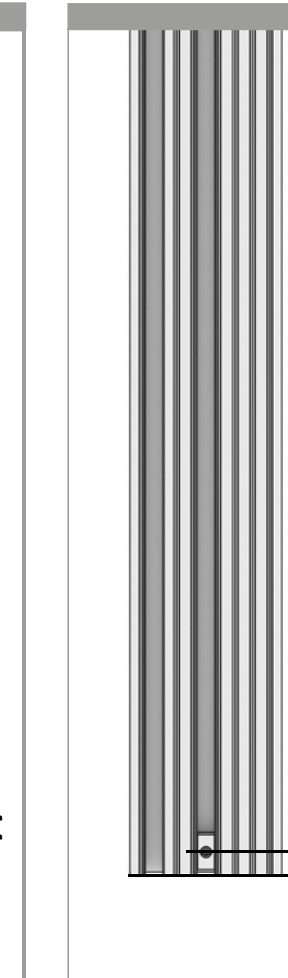
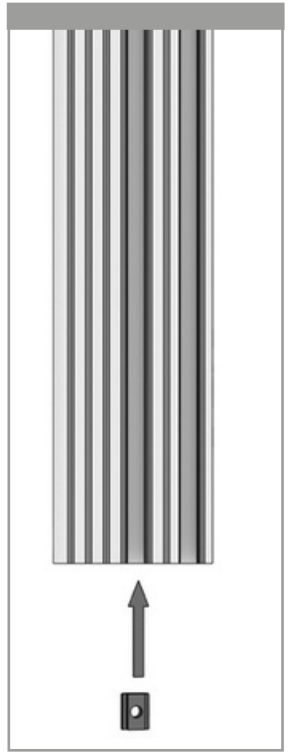

A

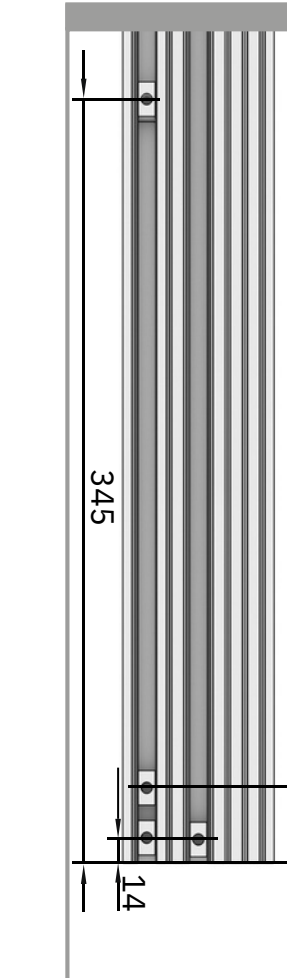
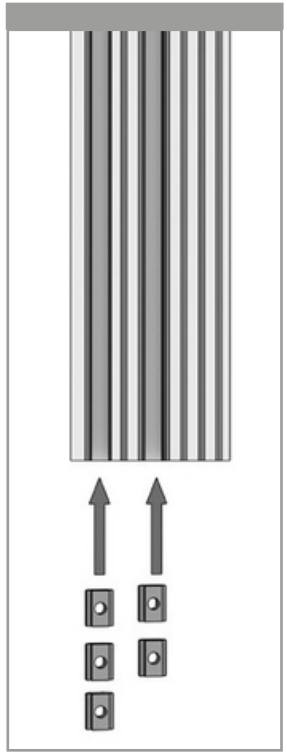

1

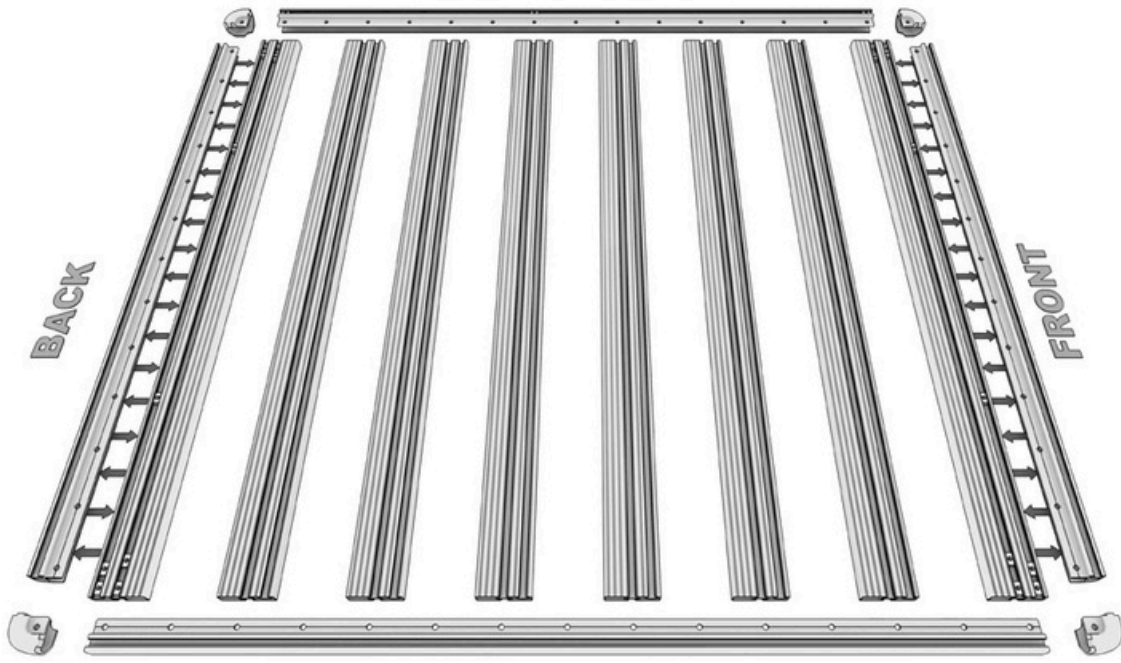

1.1

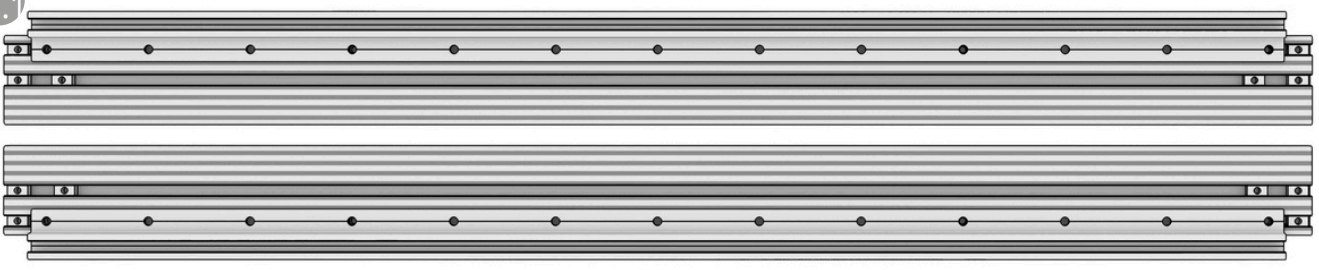

2

Zylinderkopfschraube M8x14

Scheiben DIN 125 M8

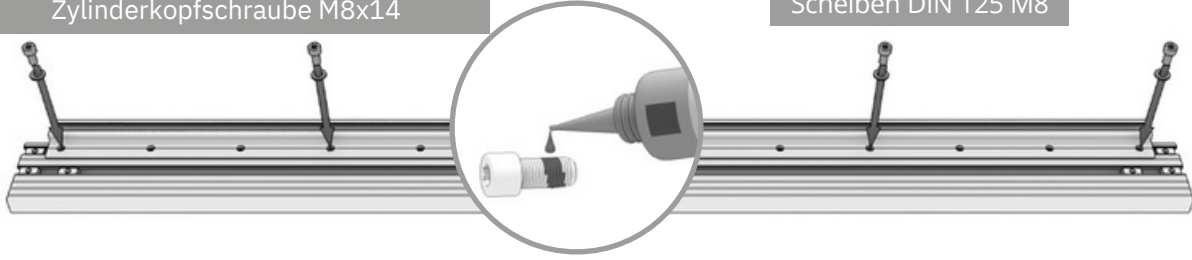

3

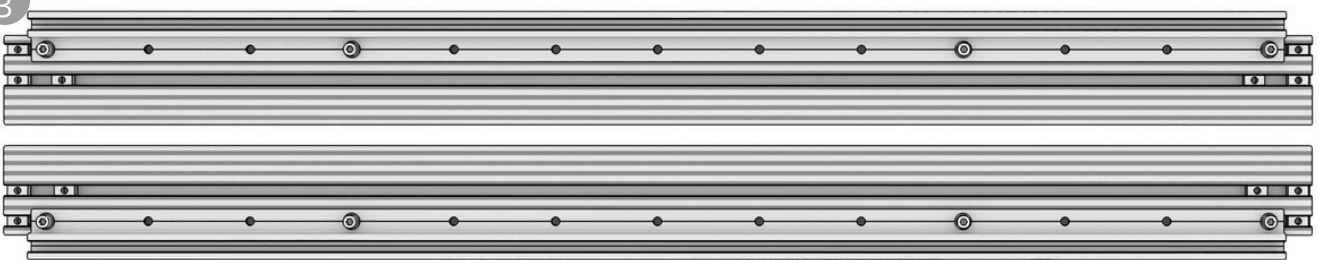

4

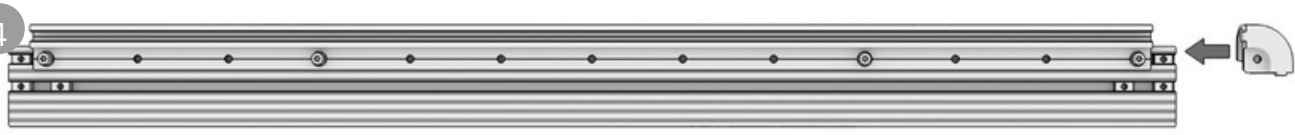

5

Zylinderkopfschraube M8x14

Scheiben DIN 125 M8

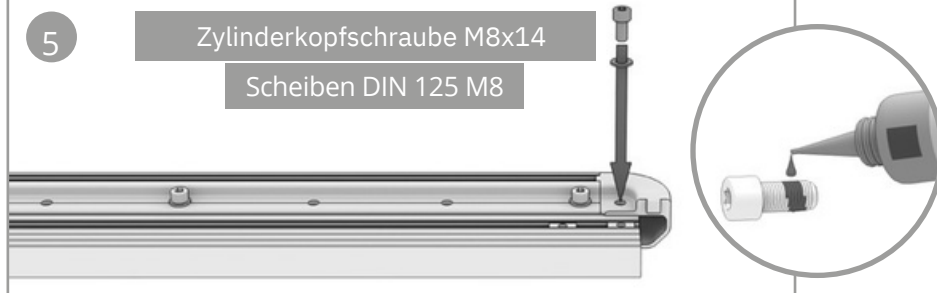

6

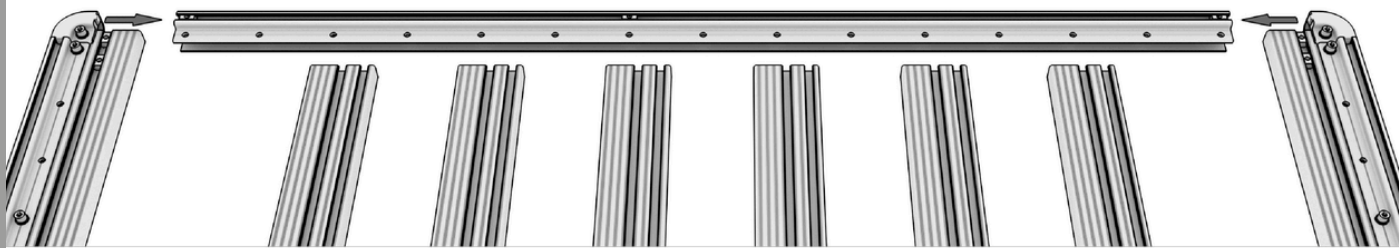

7

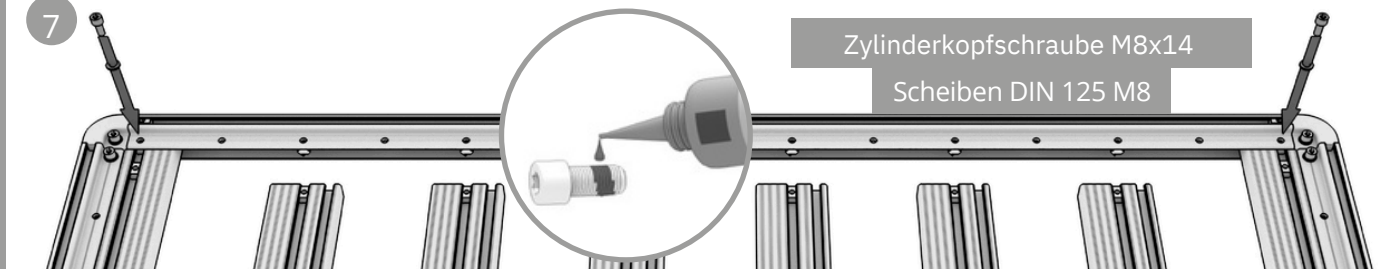

8

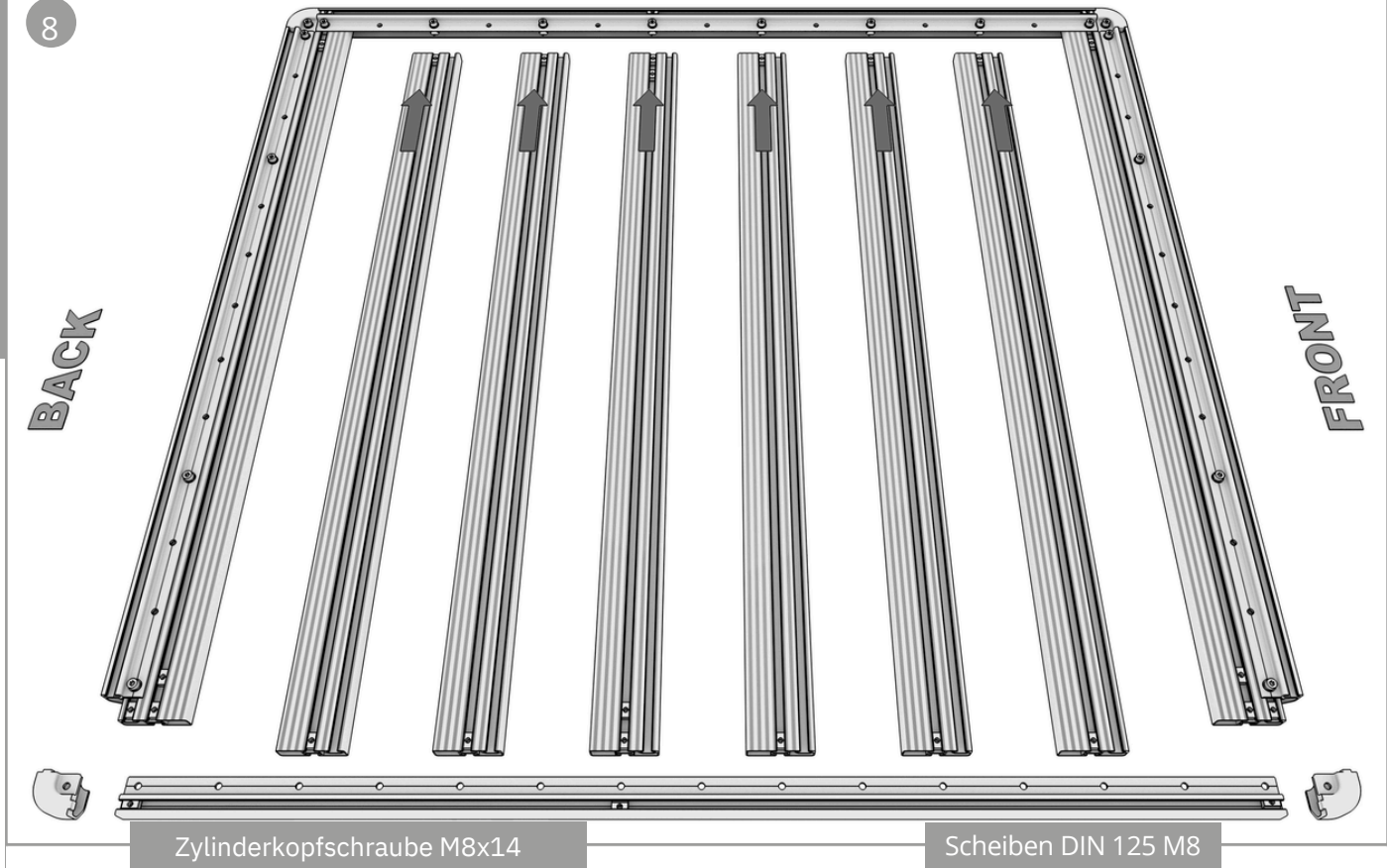

9

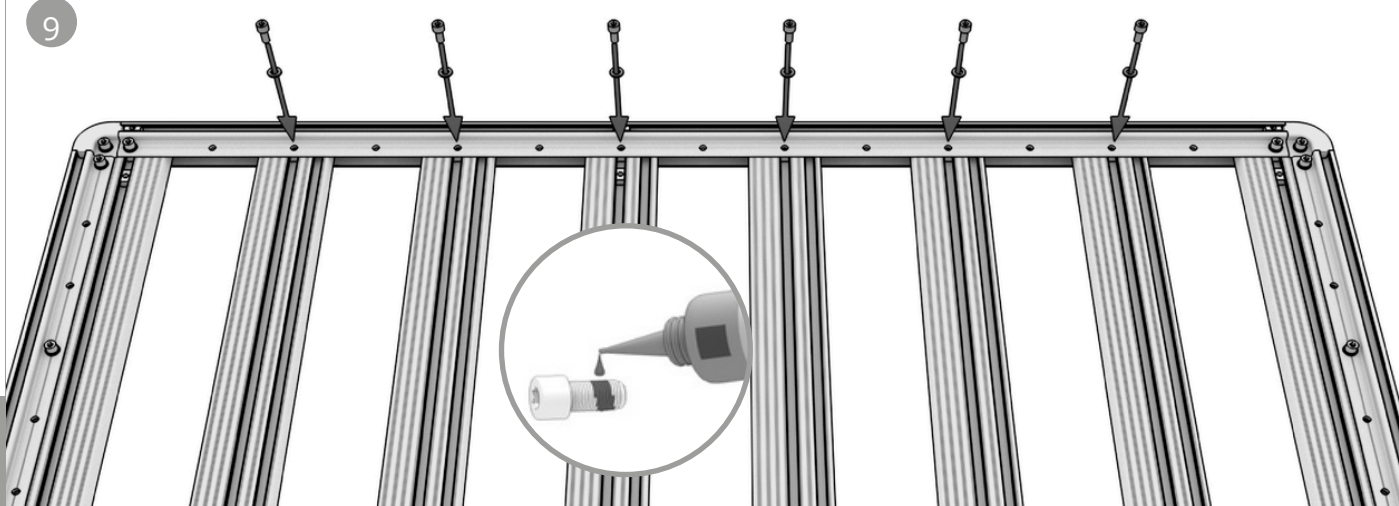

10

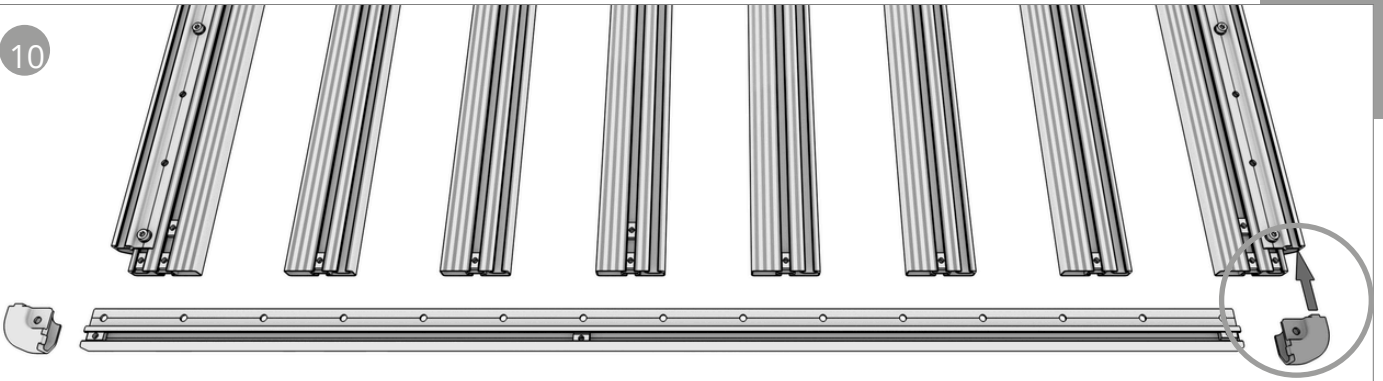

10.1

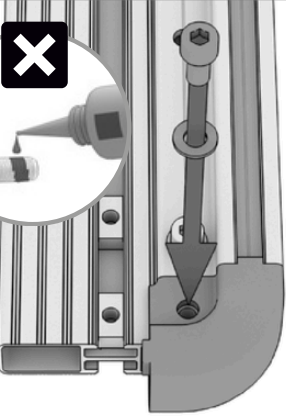

10.2

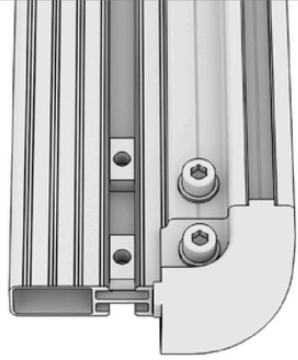

10.2

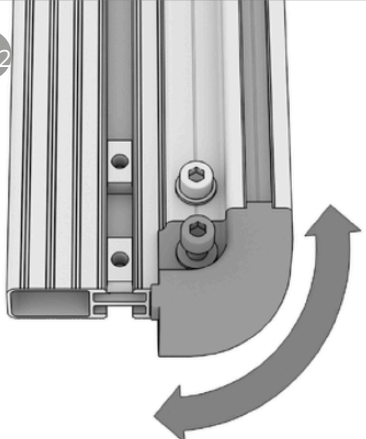

11

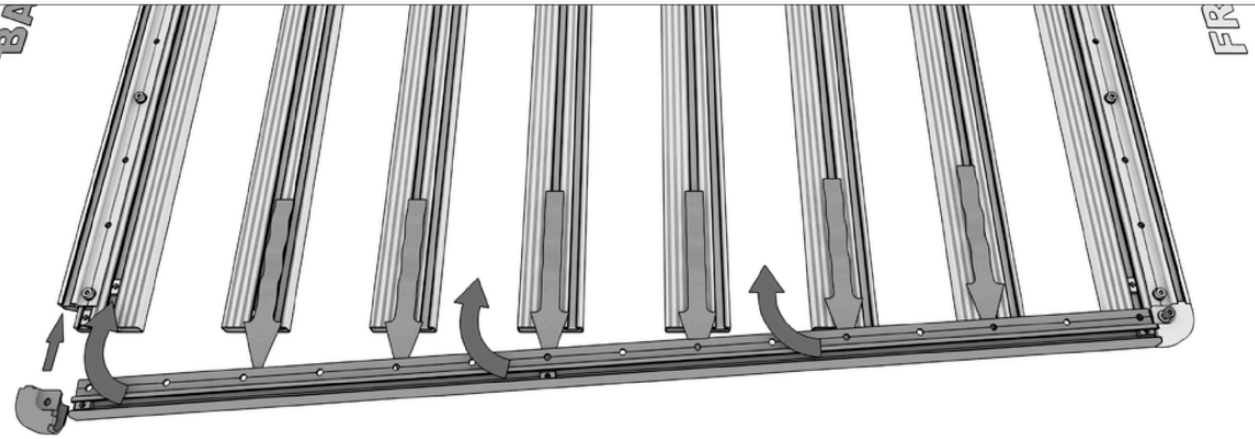

12

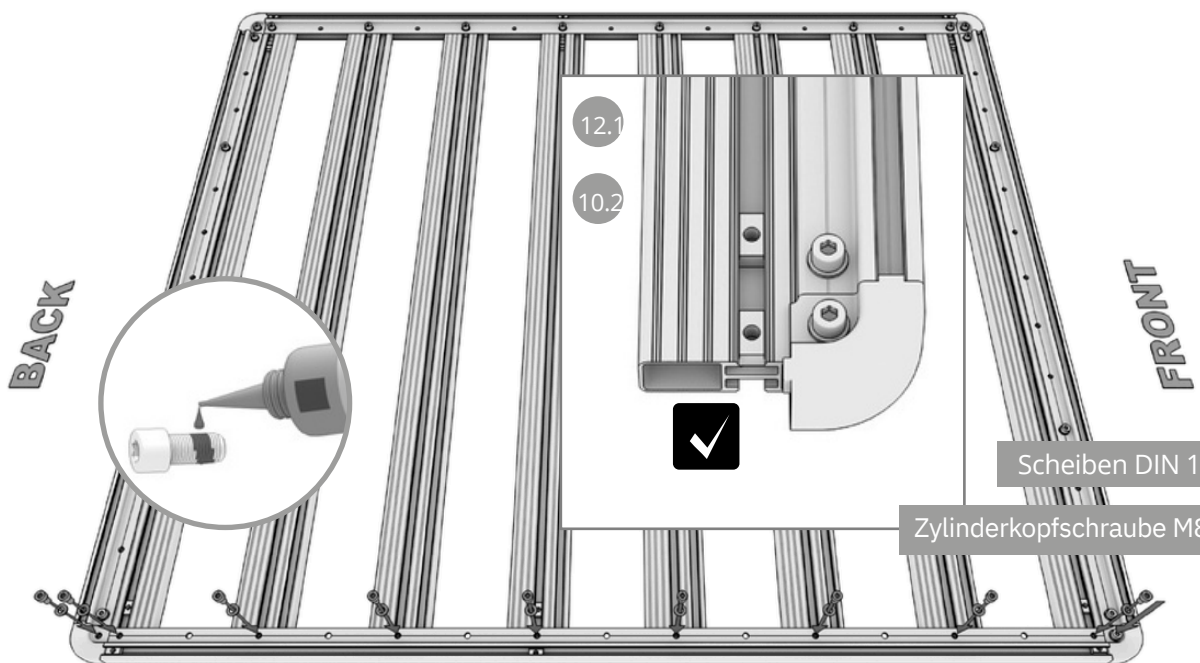

12.1

10.2

Scheiben DIN 125 M8

Zylinderkopfschraube M8x14

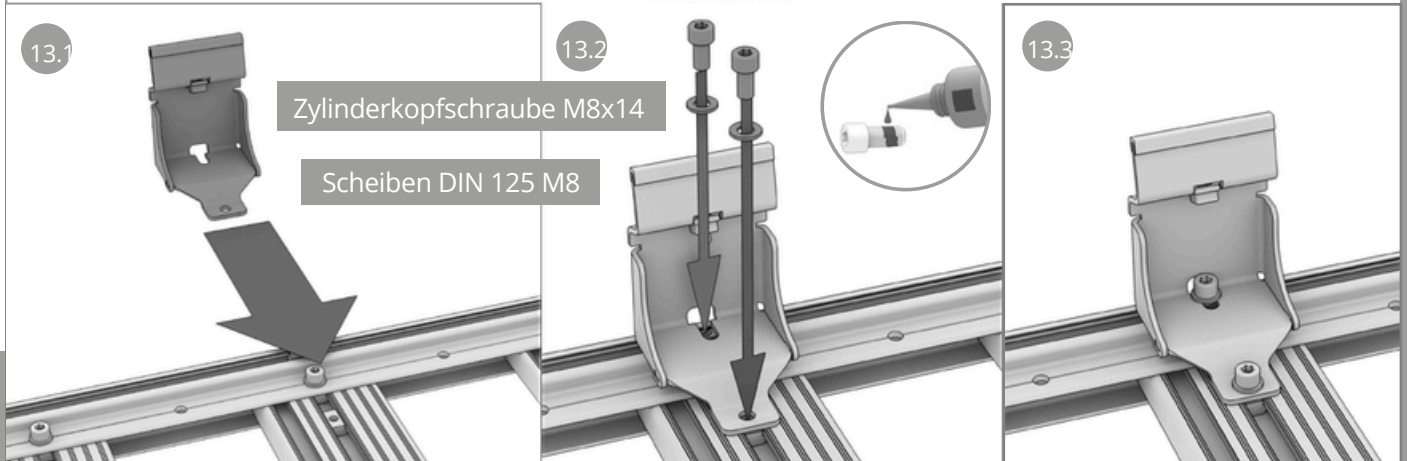
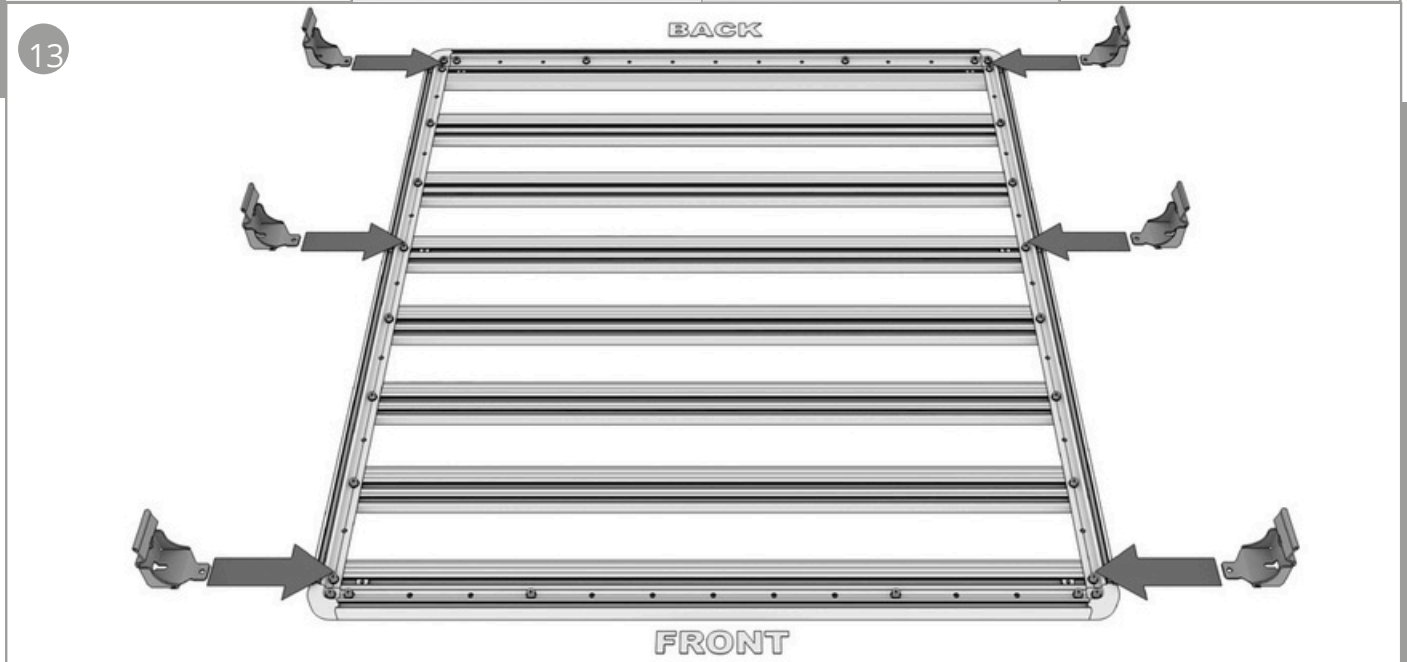
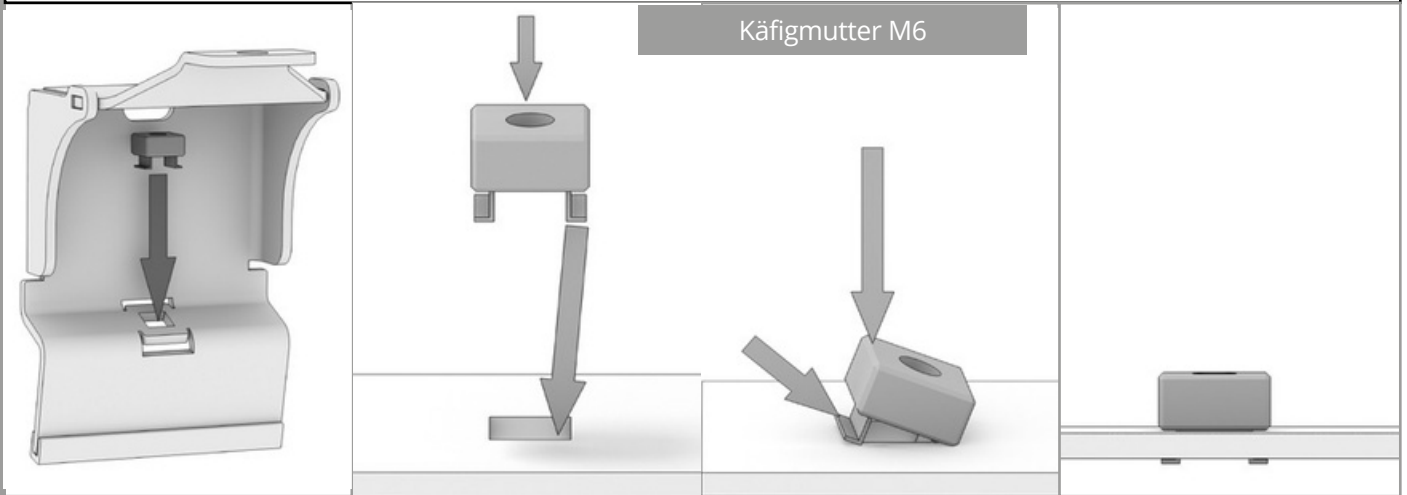
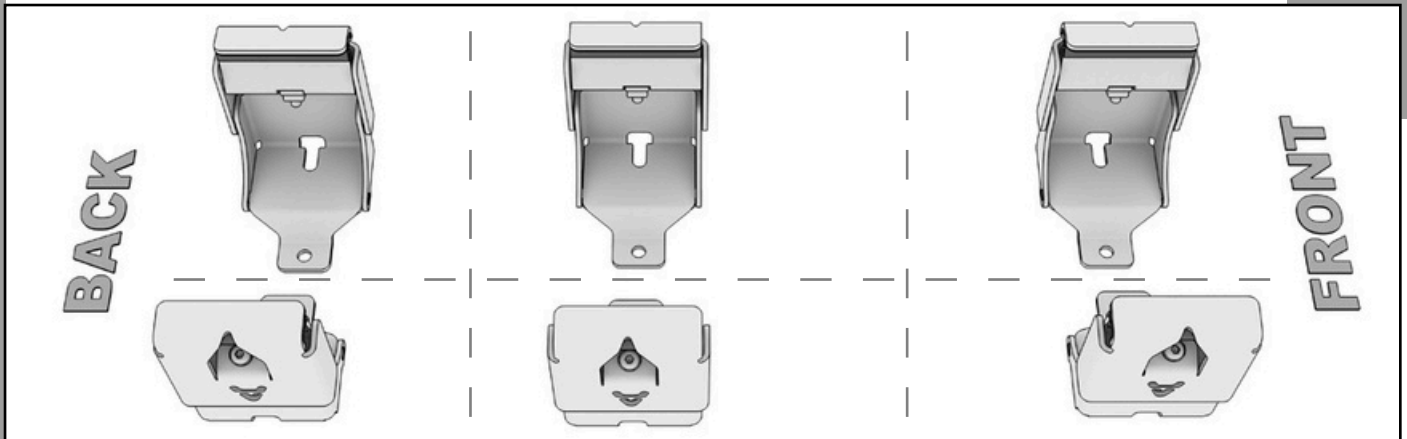

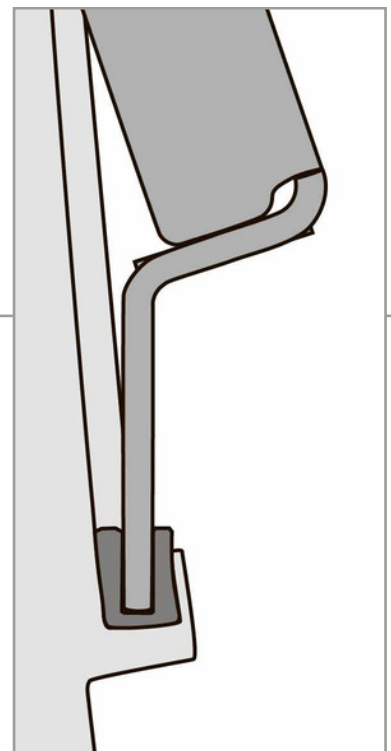
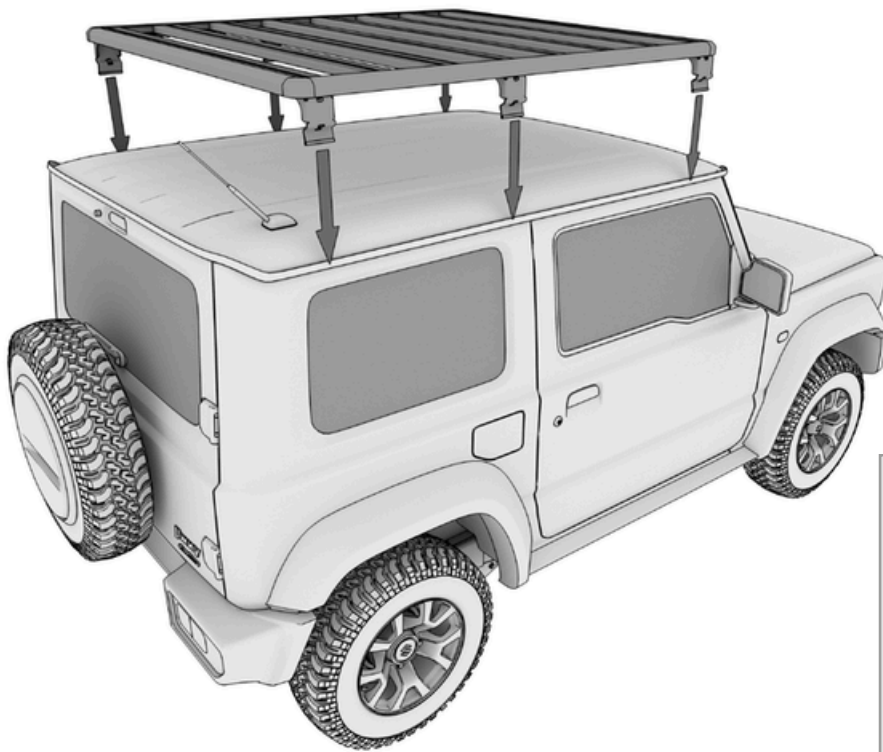
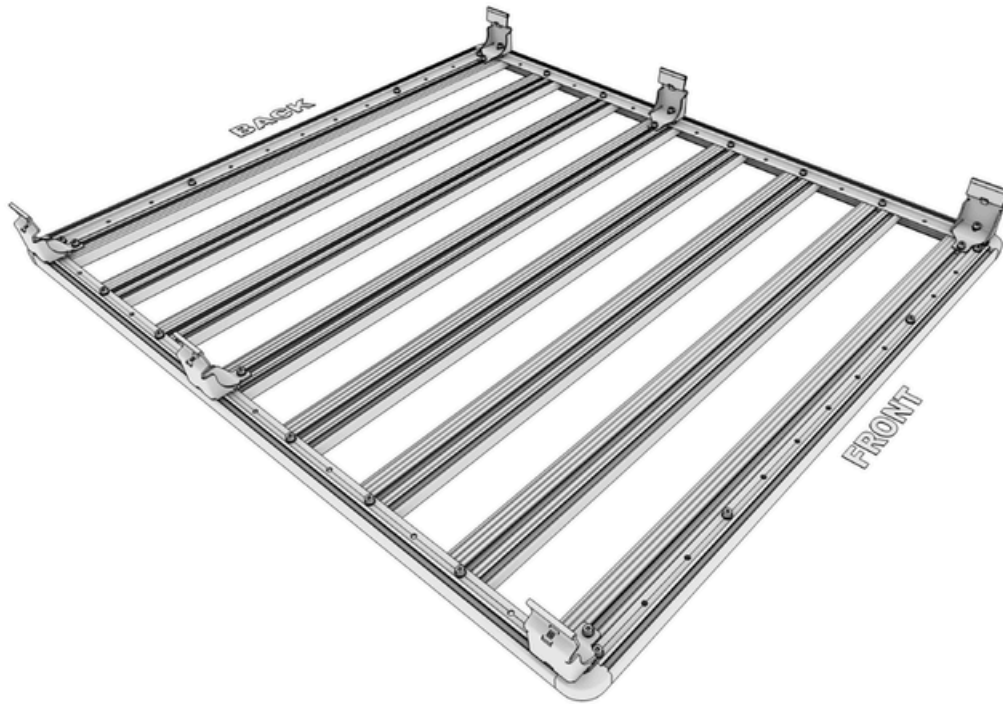

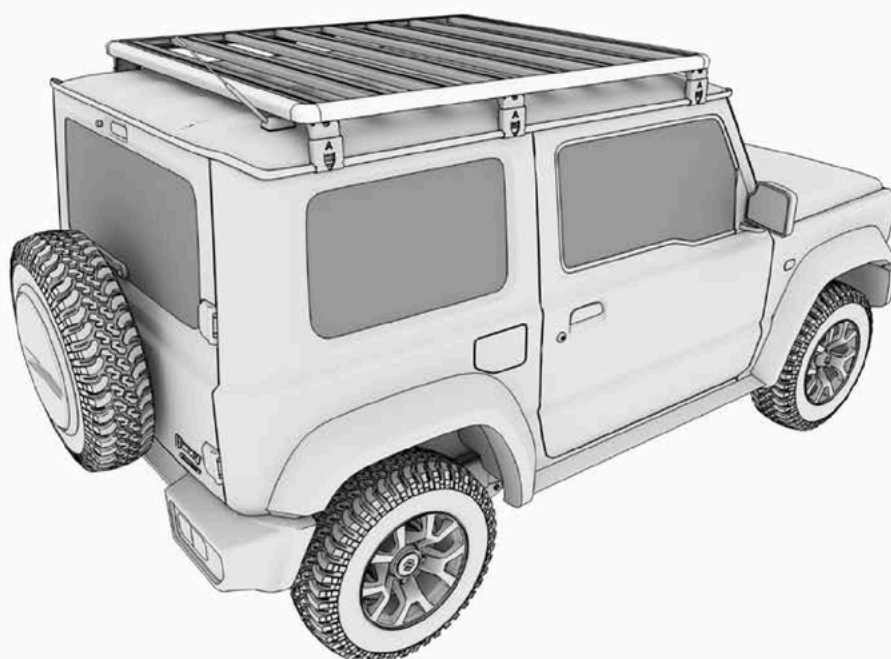
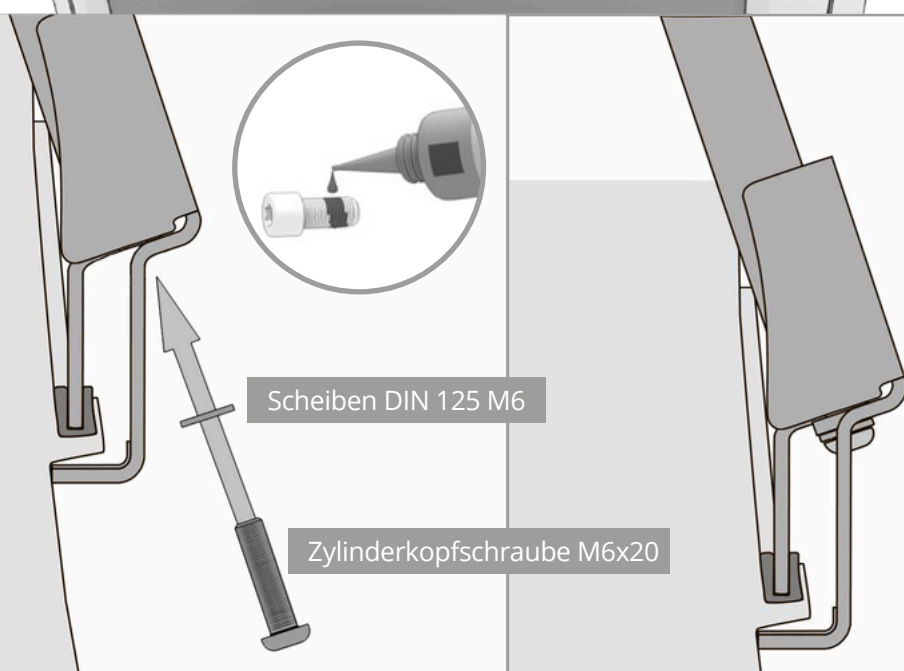
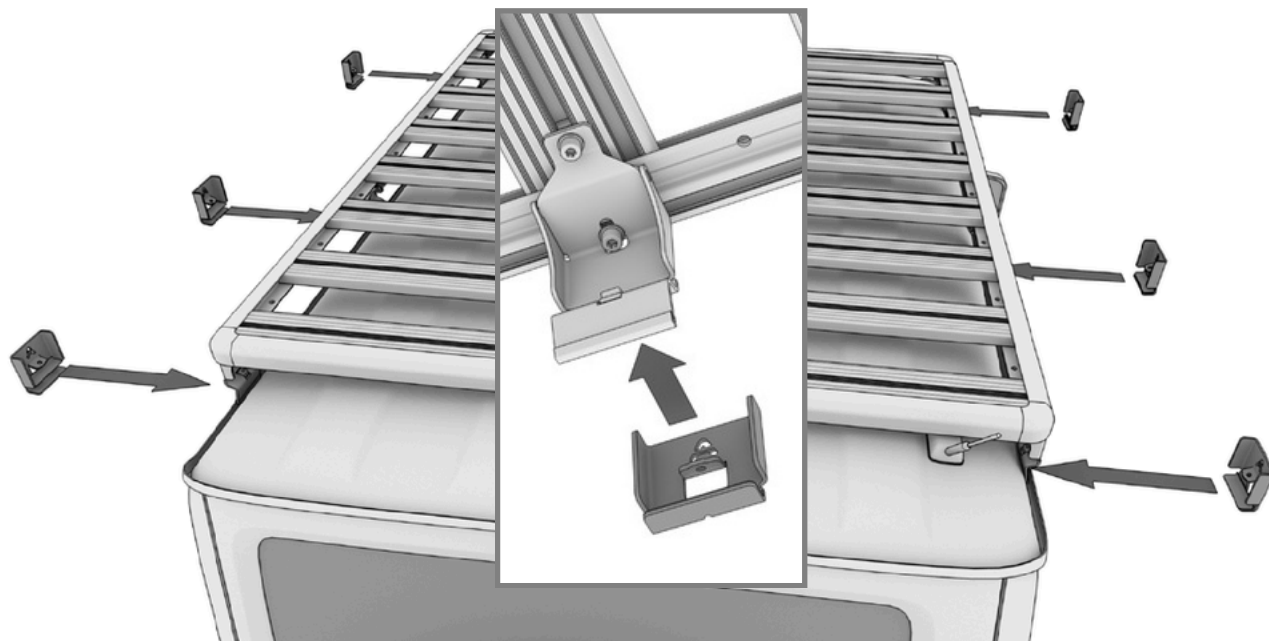



GRUNDSATZLICH GILT DIE DACHLAST DES FAHRZEUGHERSTELLERS UND DARF NICHT ÜBERSCHRITTEN WERDEN (einschließlich des Gewichts des Dachträgers von 26 kg).

Bei Offroad-Einsatz verringert sich die maximale Tragfähigkeit des Dachträgers um 50 %. Die Beladung darf nicht punktuell erfolgen, sondern muss gleichmäßig auf dem Dachträger verteilt werden – keine einseitige Beladung! Dies kann die Fahr- und Brems eigenschaften des Fahrzeugs erheblich beeinträchtigen. Die zu transportierende Ladung muss mit zugelassenen Spanngurten sicher verzurrt werden.

